

ESTAMPE
"INSTANTS T"

un
projet
de
Gouvernement

Claude Bureau

le 8 février 2023

"Autant en emporte
le temps"

Tampographie à carton
perdu
en 5 exemplaires

~~~~~  
Cela est l'idée à développer  
graphiquement avant la gravure  
des tampons et l'impression des  
cinq estampes numérotées  
(une seule en épreuve d'attente)

~~~~~  
Chaque au cours du temps
à cause de la tampographie
ne sera donc semblable à
l'autre...
~~~~~

13 février 2023

50 cm

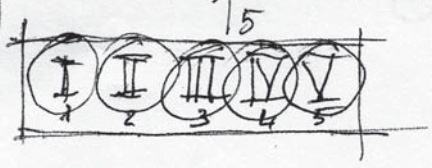
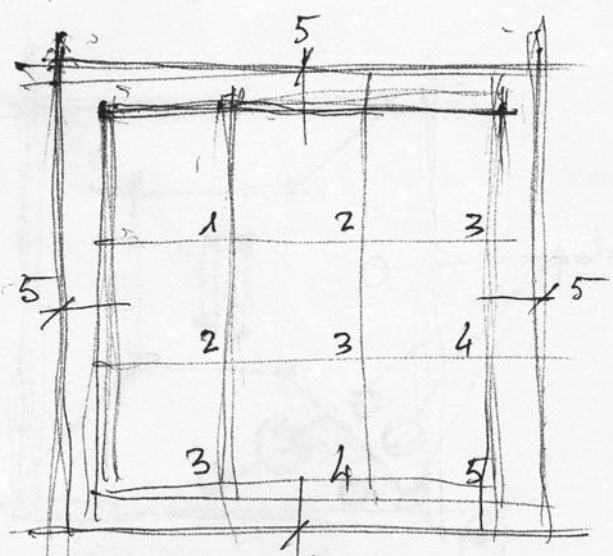
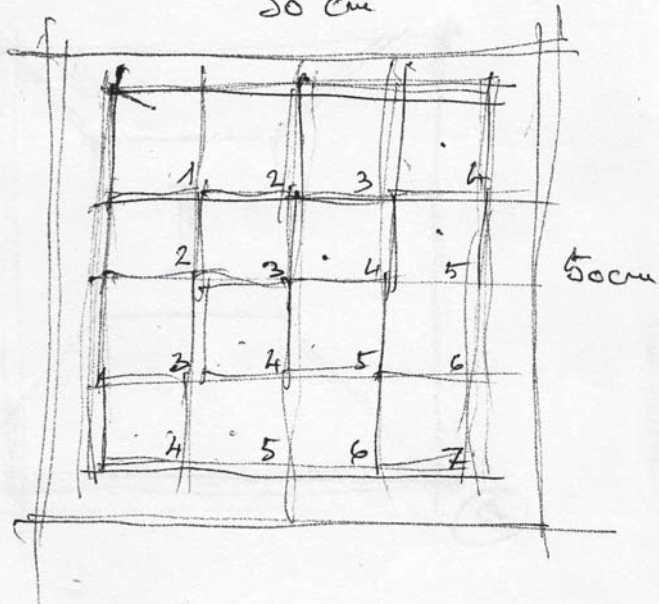

$40 \begin{matrix} 3 \\ 10 \\ 10 \end{matrix} 13,3 \text{ cm}$

19 fevric 2023

1

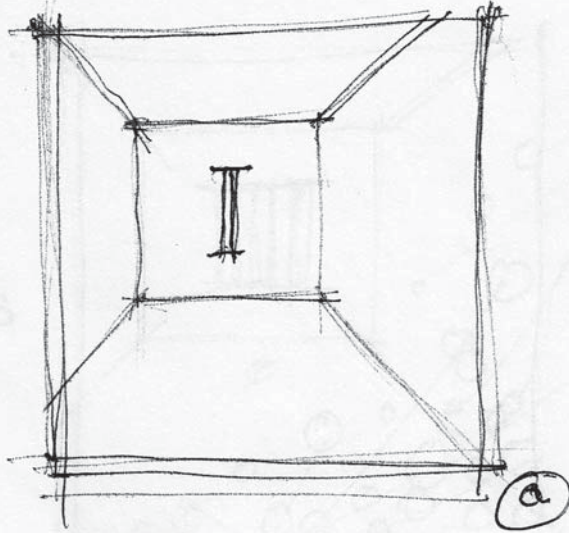

2

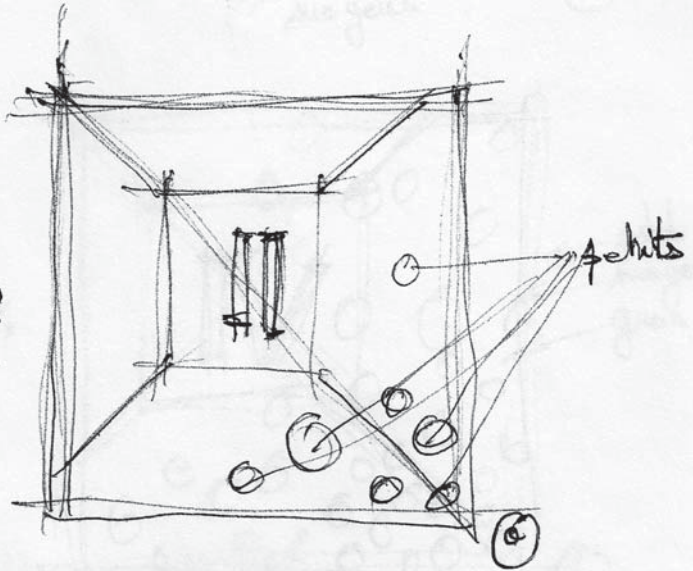

19 février 2023

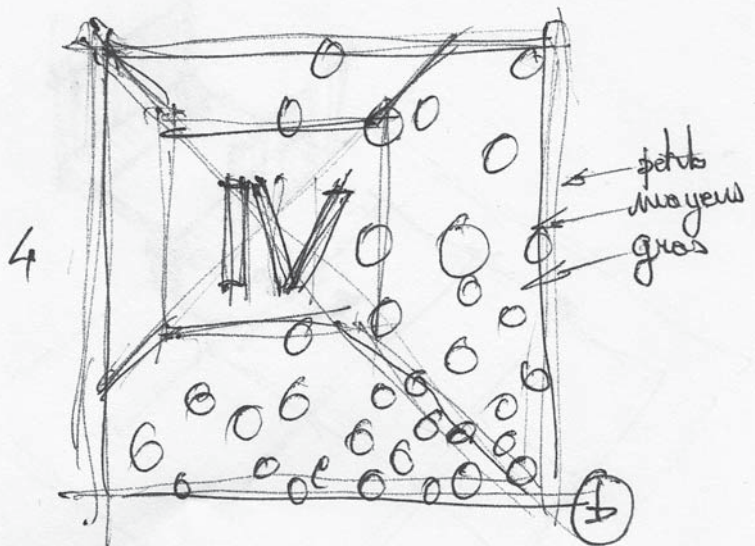
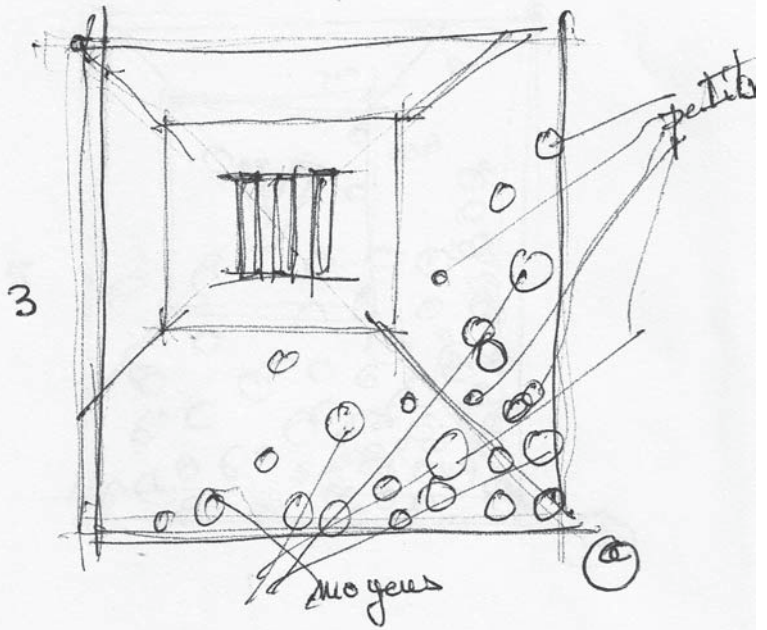

19 fev 2023

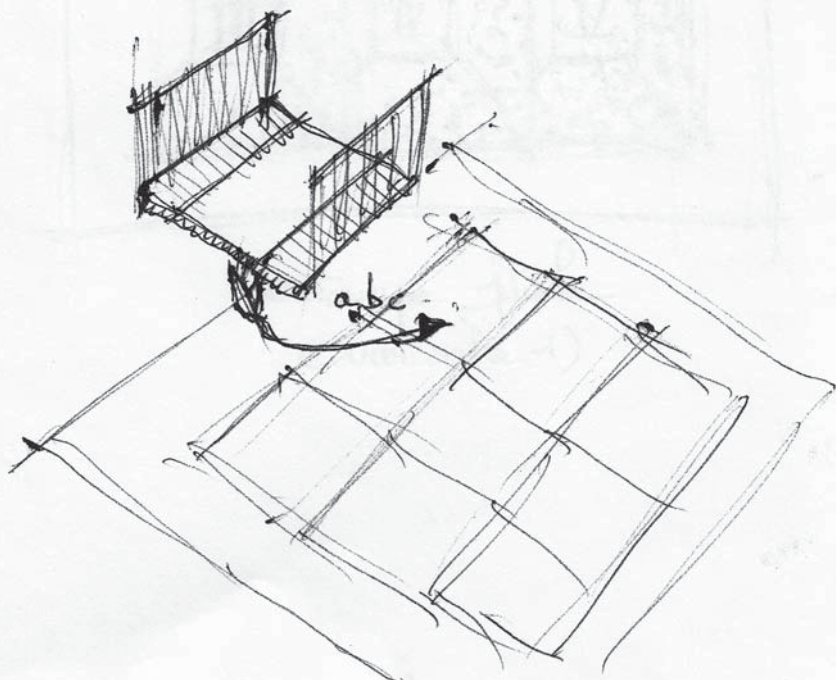
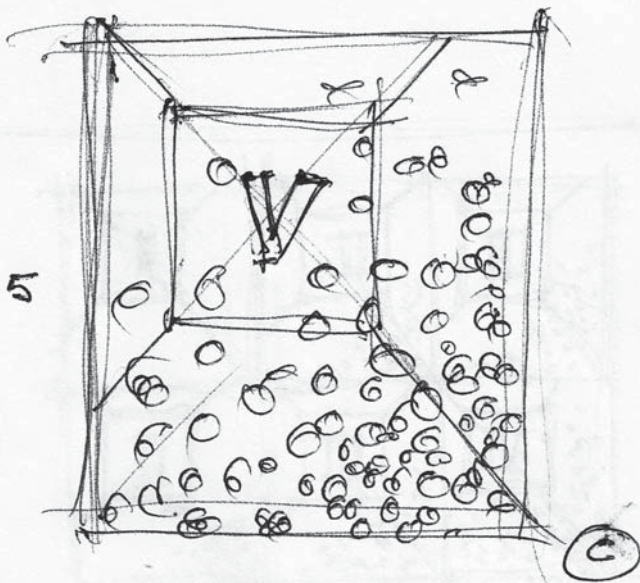

19 février 2023

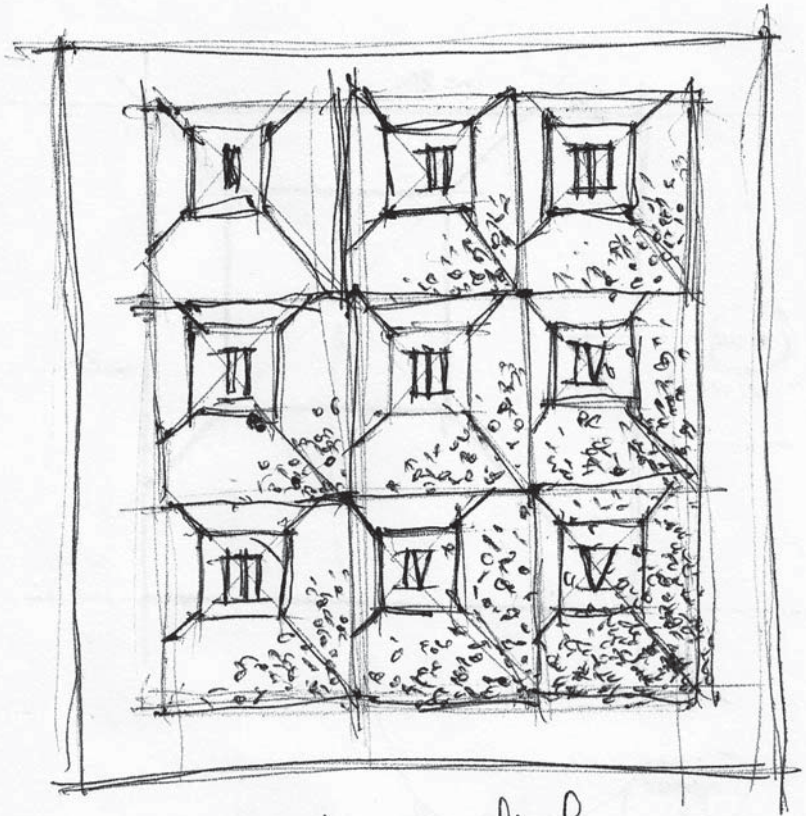

estampe finale  
(variante 1)

20 february 2023

(variante 2)

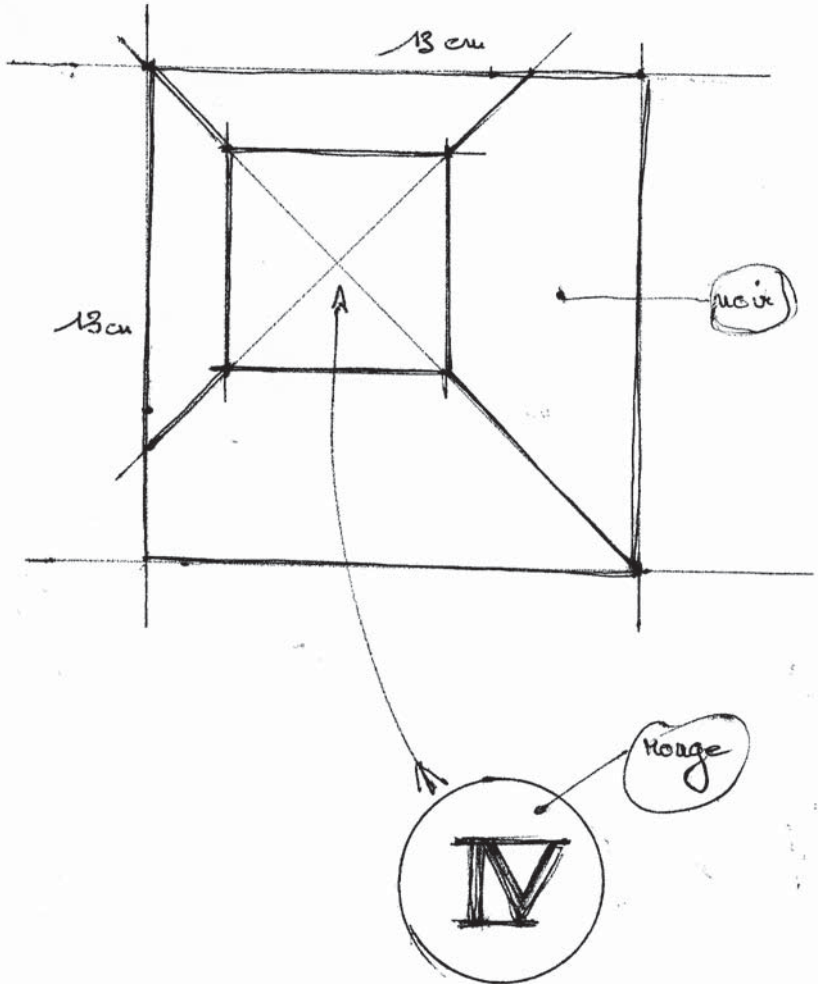

5 mars 2023

① hypothèse de tirage A

avec une presse à rouleaux

- mettre papier estampe au-dessous
- poser tampon encreux au-dessus
- tampon constitué de carton perdu au dos duquel sont collés deux paignees rabattables en papier
- le tout recouvert de linge et mouler ...

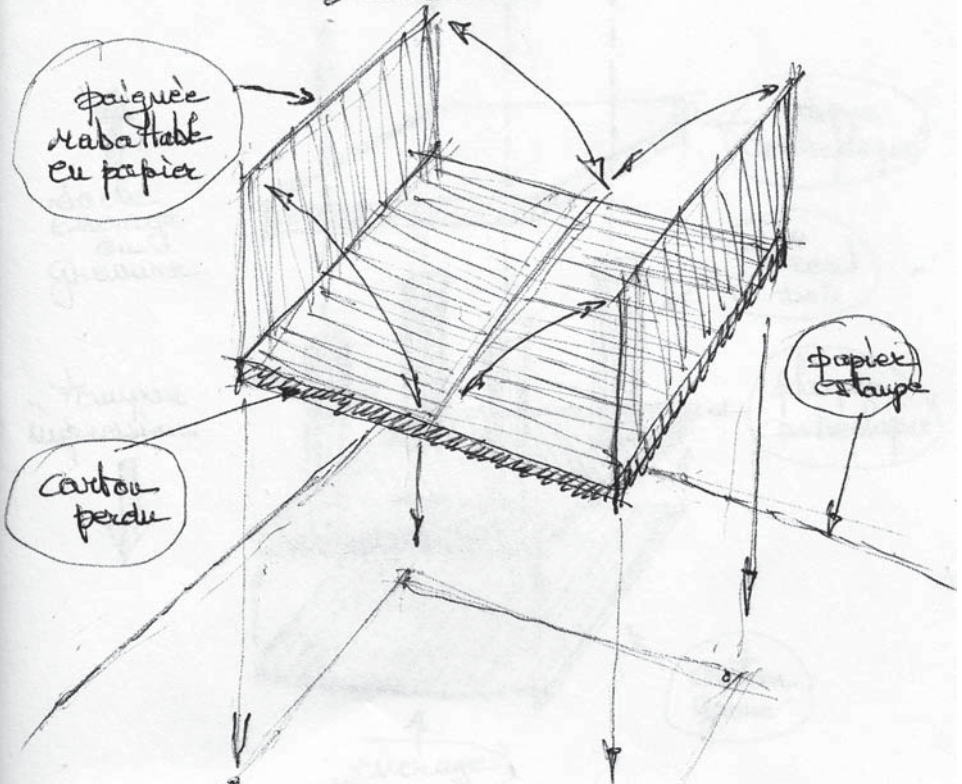

5 mars 2023

② hypothèse de tirage B  
avec un tampon idéal  
permettant d'encre le carton  
perdu grave, de le placer  
sur la feuille de papier et  
de régler avec le carton au  
fur et à mesure du temps

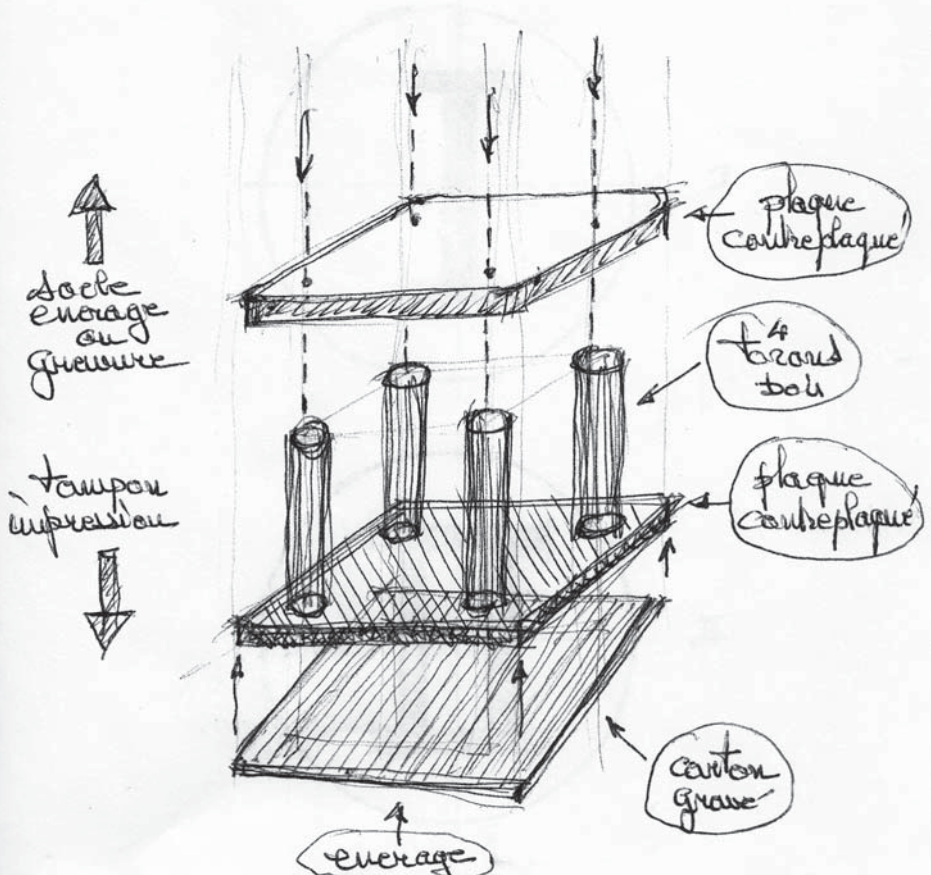

6 mars 1923

Tampon pour chiffres encre en  
rouge, carton gravé cercle 50m  $\phi$

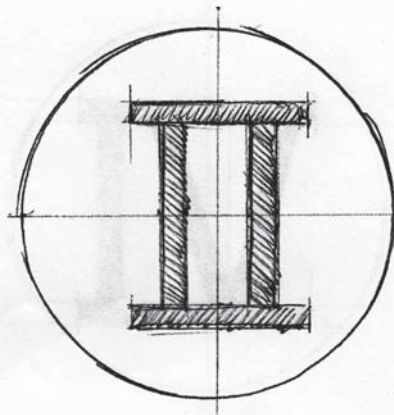
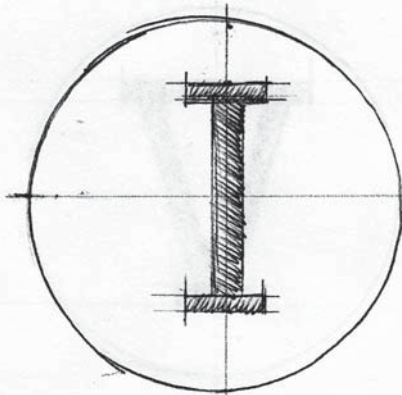

19 Mars 2023

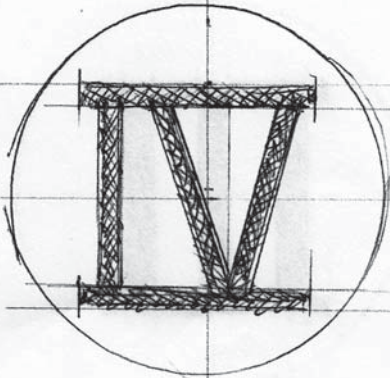
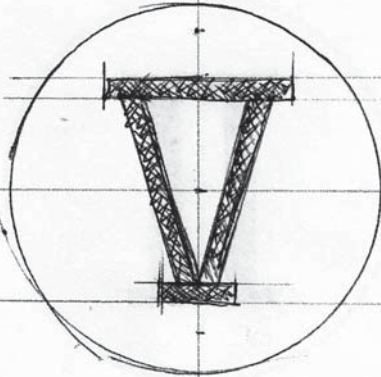
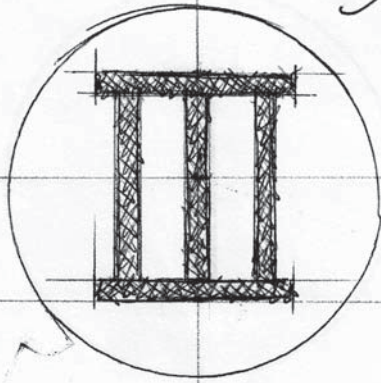

2h awal 2023

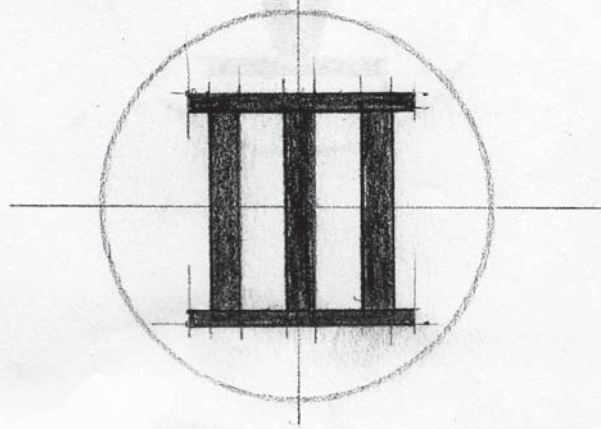
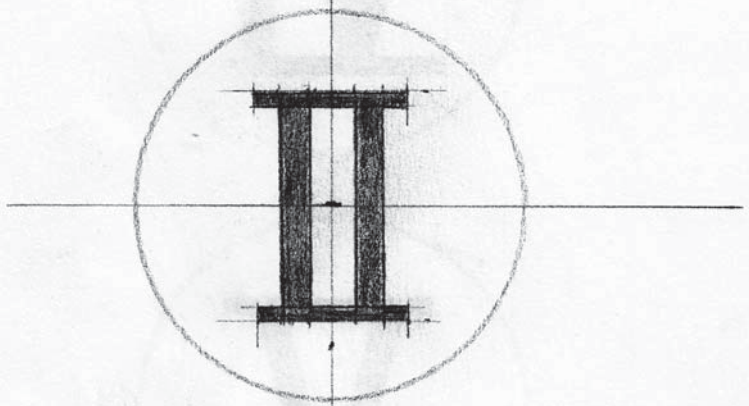
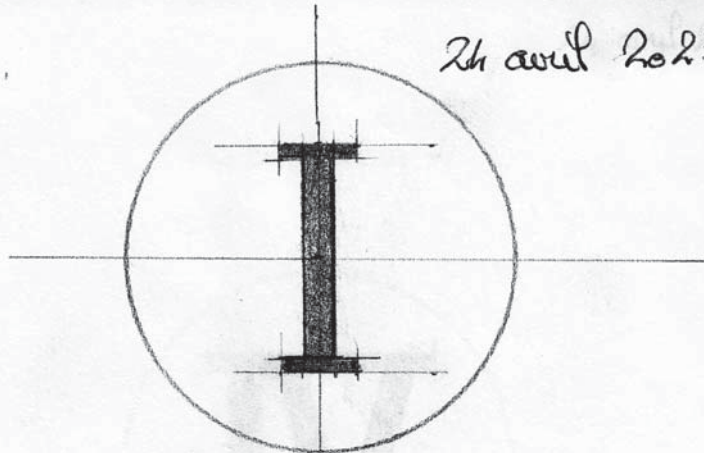

24 avil 2023

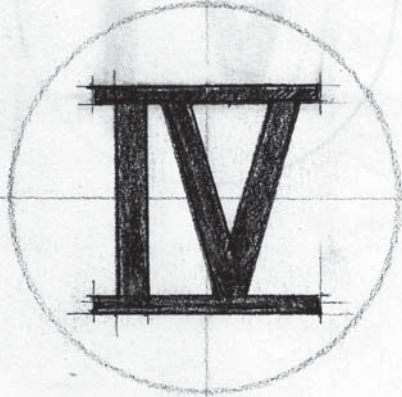

25 avril 2023

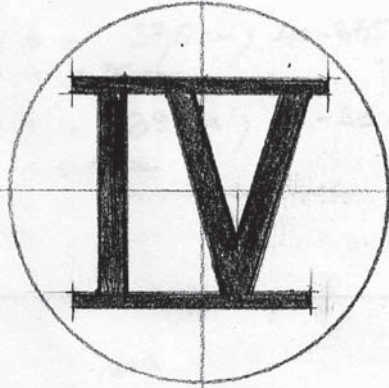

25 avil 2023

(A)  $\rightarrow 12,5 \times 3 = 37,5 \text{ cm}$ ;  $40 - 37,5 = 2,5 \text{ cm}$   
 $2,5 / 2 = 1,25 \text{ cm}$

(B)  $\rightarrow 13 \times 3 = 39 \text{ cm}$ ;  $40 - 39 = 1 \text{ cm}$   
 $1 / 2 = 0,5 \text{ cm}$

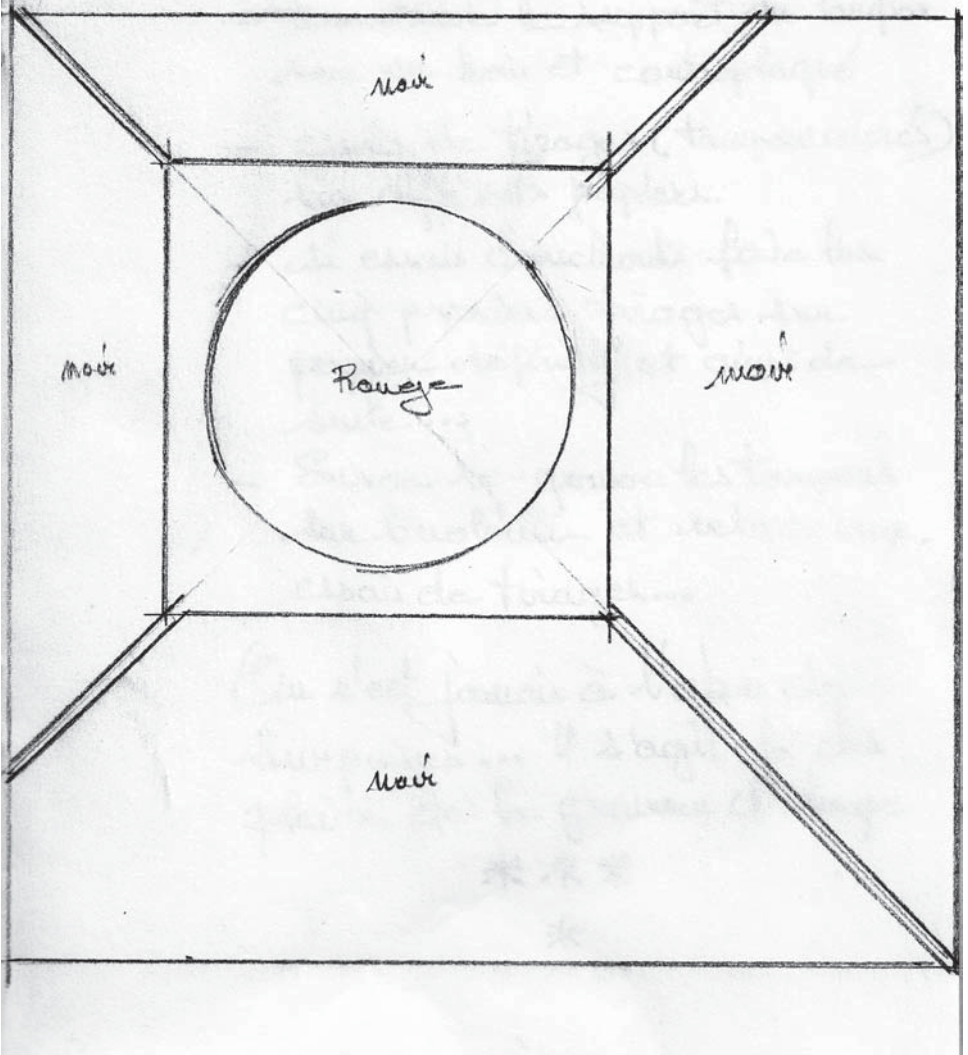

6 avril 2023

Une réflexion préalable à la poursuite  
du projet :

- graver sur carton le tampon  
rouge et le tampon noir
- construire le support du tampon  
noir en bois et contreplaqué
- essais de tirages (tampons encrés)  
sur différents papiers.
- si essai concluant, faire les  
cinq premiers tirages sur  
papier définitif et ainsi de  
suite...
- Sinon re-graver les tampons  
sur linoléum et retour aux  
essais de tirages...

On n'est jamais à l'abri de  
surprises... Il s'agit-là des  
plaisirs de la gravure d'estampe

\*\*\*

\*

12 septembre 2023

Afin de construire le tampon carré  
support du carton grave du noir, la  
dimension retenue est celle d'un  
carré de 12,5 cm de côté.

Le tampon noir (2) du 5 mars 2023 sera  
un carré de dimension identique  
au trou central pour celui du dessus  
pour permettre une manipulation plus  
aisée :

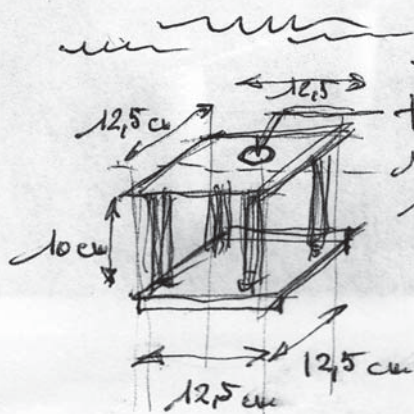
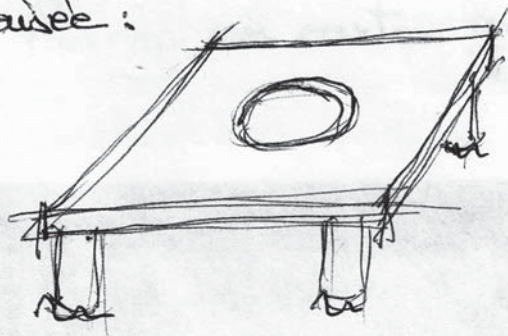

13 septembre 2023

trou pour  
repère de  
l'arrêt du tampon

14 septembre 2023

Le porte-tampon du noir est achevé.  
Le trou pour repérer son haut a été  
remplacé par trois petits trous. Les  
4 torons en bois de 10 cm rende celui-ci  
aisément manipulable avec deux mains  
pour assurer le positionnement et la  
pression. Les deux porte-tampons (noir  
et rouge) sont donc prêts à recevoir  
leur tampon en carton gravé.

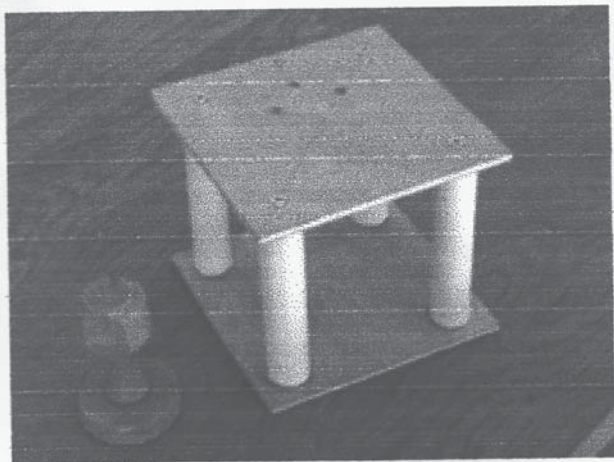

17 septembre 2023

Comme la tenue de ce carnet de notes fait partie (suggérée par le règlement de l'exposition intitulée: "Instant T") de l'élaboration de l'œuvre et de sa substantifique moëlle, celui-ci en fine sera reproduit en fac-similé et remettre à chaque acheteur de l'estampe et pour les spectateurs, tous maintenant mués et handicapés par un téléphone intelligent, il leur sera loisible de le consulter grâce à un QR-code apposé en bas à gauche de l'estampe tant que l'accès à un réseau sera possible: ainsi va le temps qui réserve aux instants présents sa lecture attentive! ①

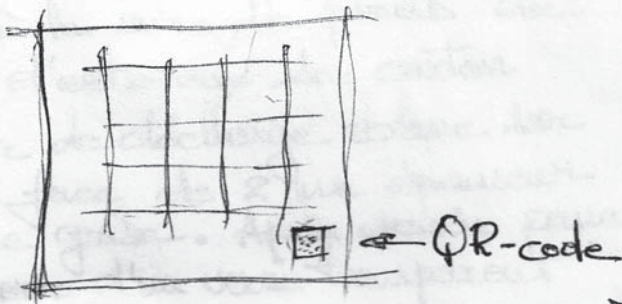

① celle de l'acheteur sera sans doute plus pérenne!

19 septembre 2023

Choix du papier : celui-ci vient d'être  
logné aux dimensions requises 50x50 cm.  
Il s'agit d'un "Lana velin" de la papeterie  
vergienne Lana de 185g, blanc nature,  
filigrane "à la Croix de Navarre" et au  
millésime "1590". Celui-ci sera placé en  
haut à gauche de l'estampe.

Ce papier un peu vintage date sans  
doute des années 1970 et a été  
longtemps entreposé sans utilité.

28 septembre 2023

Préparation des cartons à graver  
comme matrice des tampons : un  
pour le noir, cinq pour le rouge.  
Dessin à la mine de plomb de  
chaque d'entre eux sur carton

Boisner de décharge blanc sur  
chaque face de 2 mm épaisseur  
à une guise. Après dessin passage  
recto verso d'un vernis transparent  
brillant V33 pour cuir et SB.

4 OCTOBRE 2023

Les six tampons (1 noir - 5 rouge) ont été gravés sur le carton qui a reçu la dernière couche de vernis.

12 octobre 2023

Tragage à la mine graphite noire du quadrillage de la composition et de la mise en place des tampons noirs. Ce quadrillage restera volontairement apparent sur le papier de tragage.

En voici le calcul (en mm) :

$$500 \text{ (papier)} - 2 \times 50 \text{ (marges)} = 400$$

$$400 - 3 \times 125 \stackrel{\downarrow}{=} 25 \text{ divisé par } 2 = 12,5$$

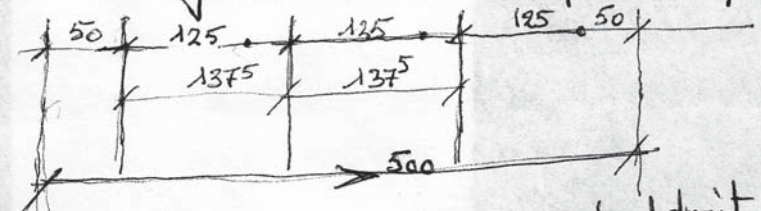

Bord gauche  
ou  
bord haut

Bord droit  
ou  
bord bas

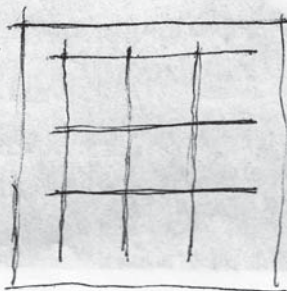

17 octobre 1923

Tampon noir: carton gravé contre-celle sur  
son support et prêt à imprimer.

~~~~~

3 novembre 1923

Impression du tampon noir N°1 avec encre
noire "Black carbon" de Toop Steep Co.

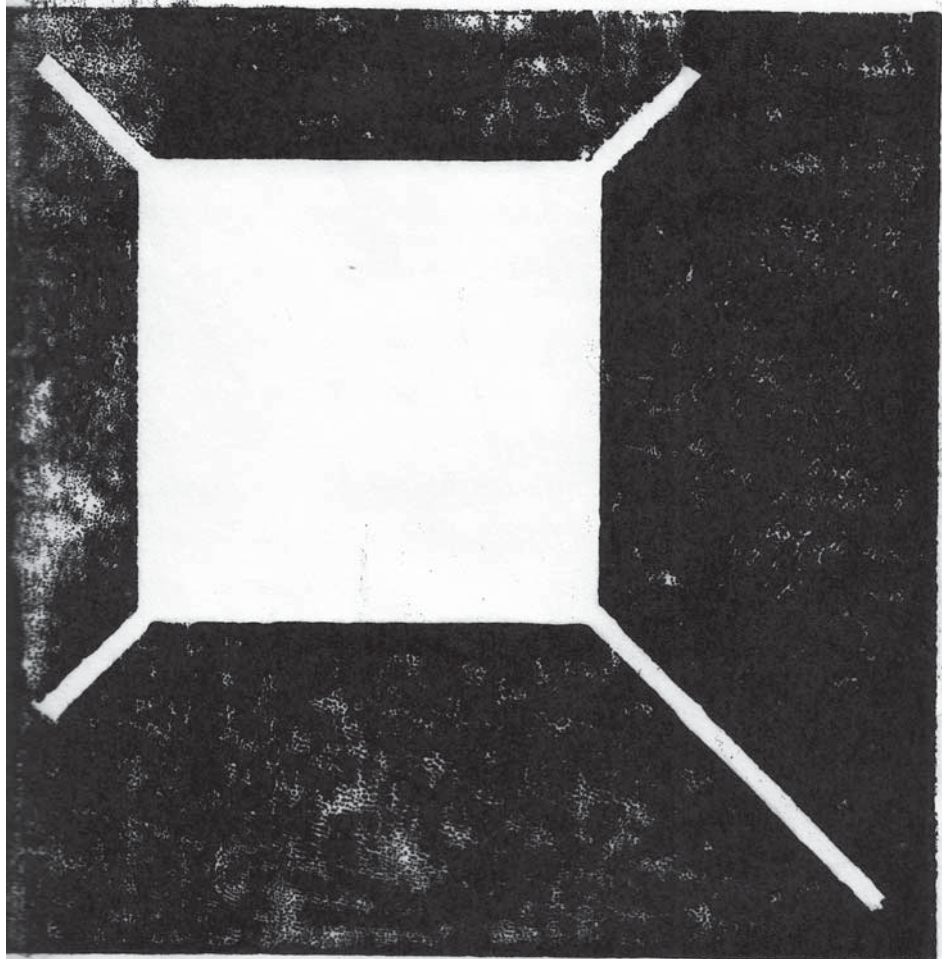

20 novembre 2023

Le tampon noir est de nouveau gravé
pour la phase n°2 de l'impression.

22 janvier 2024

Tirage du tampon noir n°2: incident sur
le début de la cinquième épreuve...

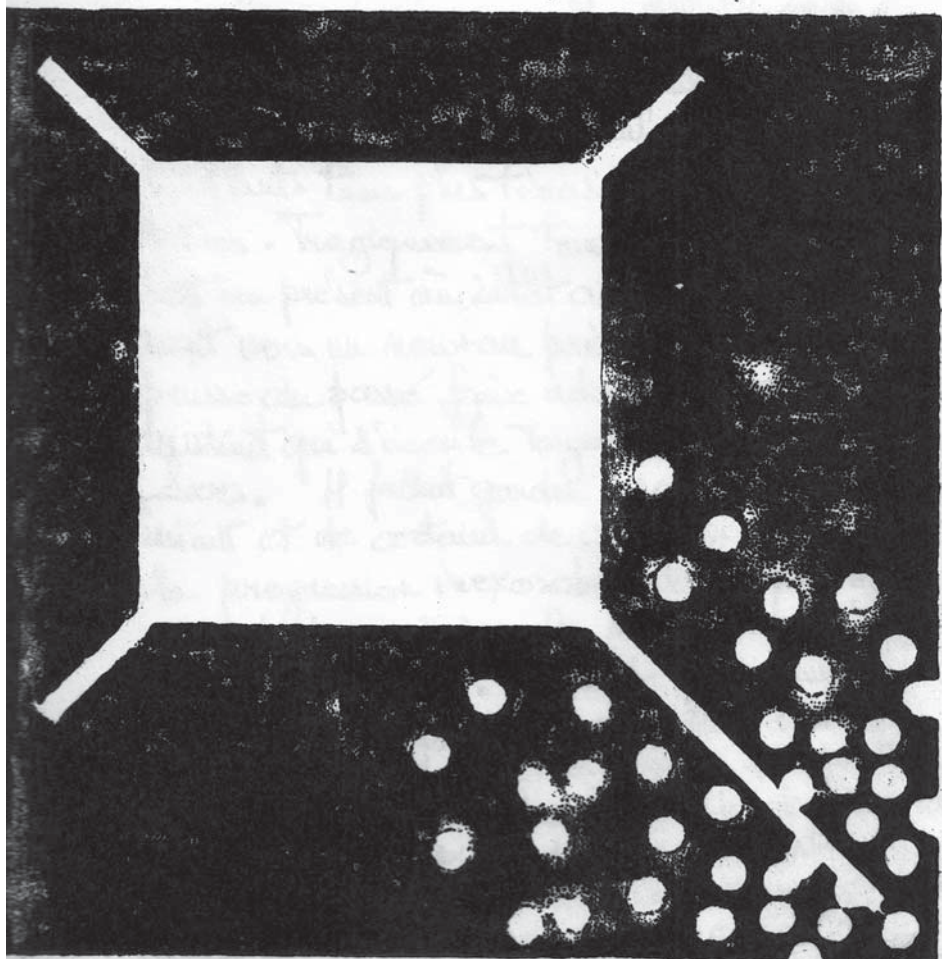

.../... au moment de l'encre la partie droite
du tampon la surface s'est arrachée et partie en un
grand lambeau... tampon inutilisable et perdu!

24 janvier 2024

Re-gravure du tampon noir sur lunette dans
l'état n°2!

25 janvier 2024

Fou de gravure tampon contre colle sur support

3 février 2024

Entre le premier instant et l'instant final où
le regard se pose s'accumule une infinité
d'instant tous plus tenus les uns que les
autres. Tragiquement tous ces instants s'écou-
lent au présent au ditôt apparus ils disparaî-
sent vers un nouveau présent sous que l'on
peusse du passé faire advenir ce tout premier
instant qui s'écoule toujours dans le même
sens. Il fallait garder trace de ce premier
instant et de certains de ceux qui marqueraient
la progression inexorable du temps en
dégrader peu à peu la matière au ils
s'étaient gravés. Quoi de plus simple
qu'un tampon fixant ce premier instant
avec de l'encre sur le papier et dont
la matière s'arracherait au fur et à mesure
des instants qui passent jusqu'à l'instant final
où ce tampon serait définitivement perdu
et où un autre tampon marquerait
inexorablement la mesure. Ainsi fut fait.

5 février 2024
Impression du tampon noir n°2 en
linoléum sur les deux derniers tirages

14 février 2024
preuve du tampon noir n°3 en
linoléum prêt à imprimer sur 6 tirages

16 février 2024
tirage du tampon noir n°3 sur 6
exemplaires dont 1 avec tampon mal-

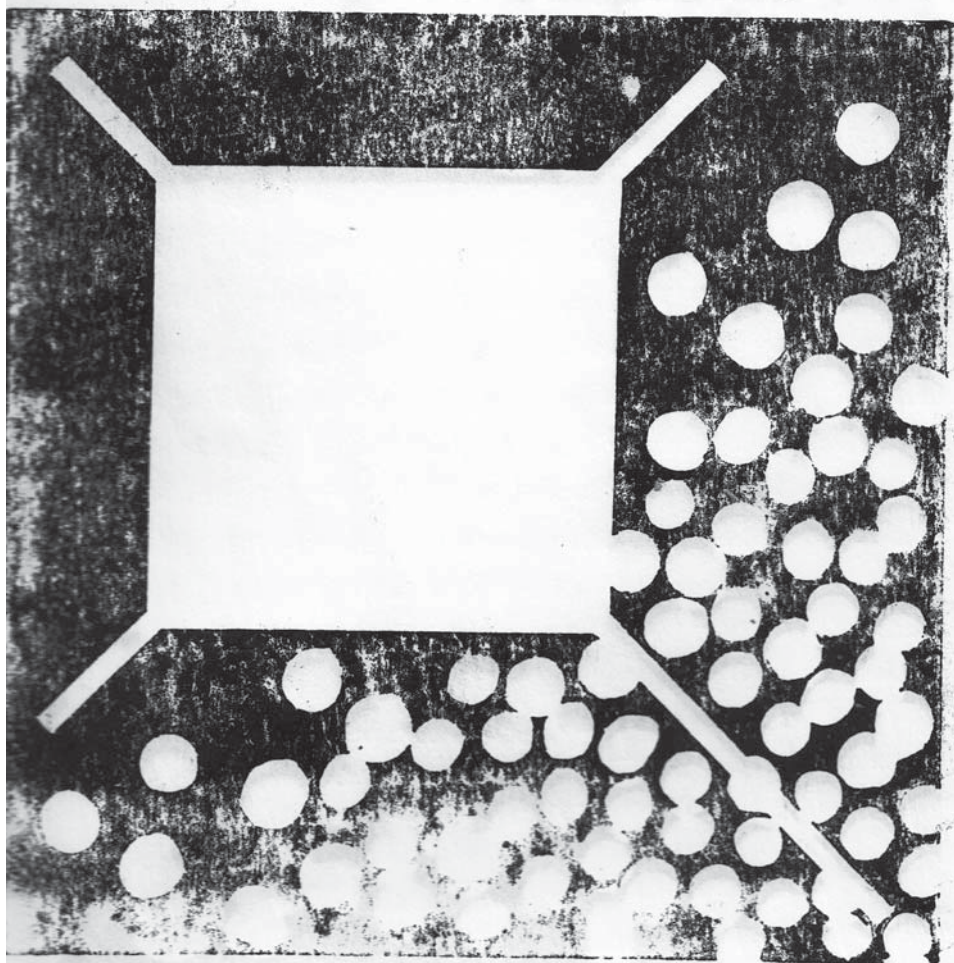

orienté. Ce tirage passera en éprouvette
d'analyse. Il reste donc 5 tirages conformes
au projet. Donc on pourra numérotés
avec le numérateur de 1 à 5.

26 février 2024

Re-gravé tampon noir état n°4

4 Mars 2024

Tampon noir n°4 imprimé sur les 6 tirages
Essai impression du tampon rouge n°I

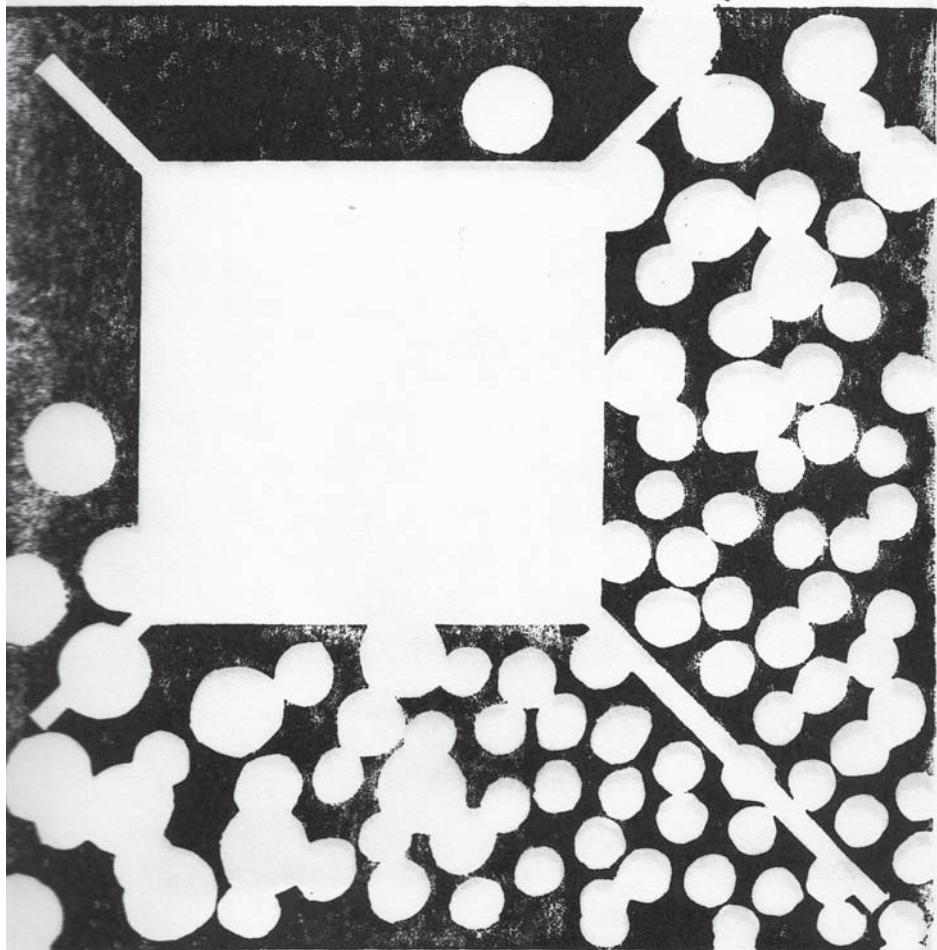

11 mars 2024

Re-gravure n°5 et dernière, définitive
du tampon noir avant tirage et impression.

12 mars 2024

Dernière impression du tampon noir
sur les six tirages restants dont 1 en EA

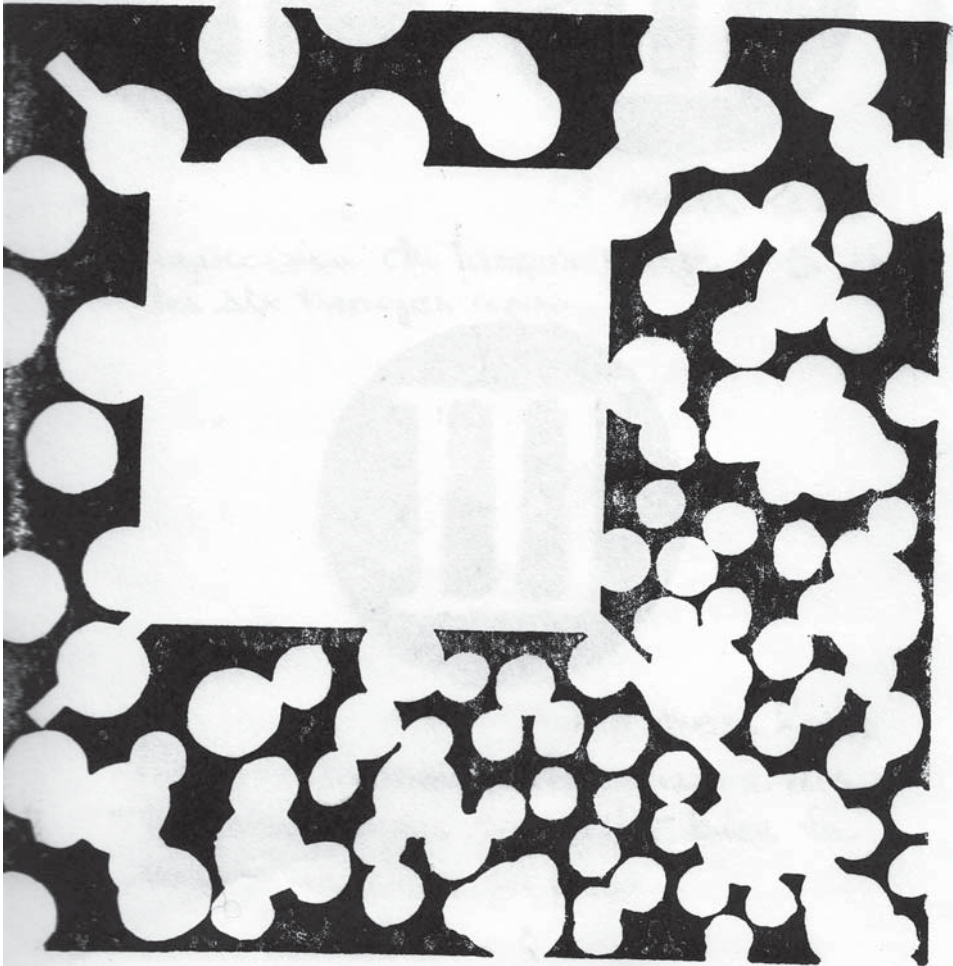

21 mars 2024

Impression de tampon rouge n° 1 et
du n° 2 sur les six tirages noirs.

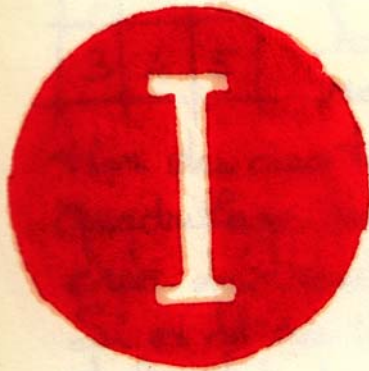

28 mars 2024

Impression du tampon rouge n° 3 sur
les six tirages noirs.



29 mars 2024

Même inachevée l'impression des
tampons rouges marquent bien la
mesure du temps qui passe.

2 avril 2024

1	2	3
2	3	4
3	4	5

Découverte fortuite et remarquable de ce jour en voyant les trois premiers tampons rouges imprimés: la disposition des cinq tampons rouges dans le quadrillage des neuf tampons noirs crée des résultats arithmétiques curieux. Si on lit ces 5 nombres de gauche à droite et de bas en haut, on obtient en colonnes ou en lignes la suite 1 2 3 4^① 5 et en diagonale la suite des nombres impairs 1 3 5. De même si on additionne on obtient avec les 3 nombres des colonnes et des lignes et de la diagonale 6, 9 et 12 qui divisent avec 3 les quadrants des pendules. Si on les multiplie, on obtient 6, 24, 60 et 15. 6 marque la 1/2 heure, 24 le nombre d'heures du jour, 60 le nombre de minutes de l'heure et 15 le quart d'heure. Curieuse complication helvétique du temps n'est-il pas ?

① soit en ligne et colonne : 1 2 3 4 5

soit en ligne ou en colonne : 1 2 3, 2 3 4, 3 4 5

4 avril 2024

Impression des Tampons Rouges n°
4 et 5 sur les 6 tirages prévus.



10 avril 2024

Signature des six tirages
à tampons perdus. Ils sont
numérotés de 1/5 à 5/5 et
le sixième en EA. Titres comme
précédé : « Autant en emporte le
temps ». Préparation des QR-codes
destinés à être apposés sur chaque
tirage et sur les 2 cartels-placards.

*

Instant final! Le QR-code
pointant vers le fac-similé de
ce carnet de notes commencé
le 24 février 2023 est maintenant
en ligne. Il durera tant que
la technologie utilisée durera.

Très certainement, sur chaque exem-
plaire de l'estampe tampeogra-
phiée, celui-ci, apposé dans
le coin inférieur droit de la marge,
ne sera plus fonctionnel alors que
les tampons imprimés seront toujours
utilisables. Autant en emporte le temps!

Claude Bureau

le 16 avril 2024

*